

Kabelübersicht / Cablelist

Netzkabel/power cord	-1X1 zu/to -2X1	KEMA NF-USE-1335	1,0m
Kabel für Ethernet	ETh1	Patch Cable CAT.5E SFTP	0,5m
Kabel für Ethernet	ETh2	Patch Cable CAT.5E SFTP	2,0m
Kabel für Ethernet	ETh3	Patch Cable CAT.5E SFTP	1,0m

Aderleitungsfarben / Conductor Colours

grün/gelb	: Schutzleiter	green/yellow	: protective conductor
hellblau	: Mittelpunktleiter	light blue	: central point conductor
schwarz	: Hauptstromleiter	black	: power circuit conductor
gelb	: Spannungsführende Stromkreise bei ausgeschaltetem Hauptschalter	yellow	: live circuits at main switch turned off
rot	: Steuerstromleiter für Wechselspannung	red	: control line for AC-voltage L
rot/weiss	: Steuerstromleiter für Wechselspannung 0	red/white	: control line for AV-voltage 0
blau	: Steuerstromleiter für Gleichspannung L+	blue	: control circuit conductor for DC voltage L+
blau/weiss	: Steuerstromleiter für Gleichspannung L-	blue/white	: control circuit conductor for DC voltage L-
orange	: Steuerstromleiter für Fremdspannung	orange	: control circuit conductor for separate source voltages
weiss	: Messleiter	white	: measuring line
grau	: RS 485 +	gray	: RS 485 +
grün	: RS 485 -	green	: RS 485 -

Normen / Richtlinien

Der Schaltschrank wurde in Übereinstimmung mit folgenden Normen / Richtlinien erstellt:

DIN EN 60204-1, 60529, 60439-1, 60617, 62208, 60297-2 und 41488 und VDE

Airleader	Datum	Andreas Kubisch, Schaltschränke-Anlagentechnik, 75173 Pforzheim Lameystraße 37 Tel. 07231/415652 Fax 07231/419355		WF Steuerungstechnik GmbH Zeppelinstraße 7-9, 75446 Wiernsheim Tel07044/911100	=	
	Bearb. AKO				+	
	Gepr. 28.09.11					B1. 0
Änderung	Datum	Name	Norm	Urspr.	Ers. f.	7 B1.

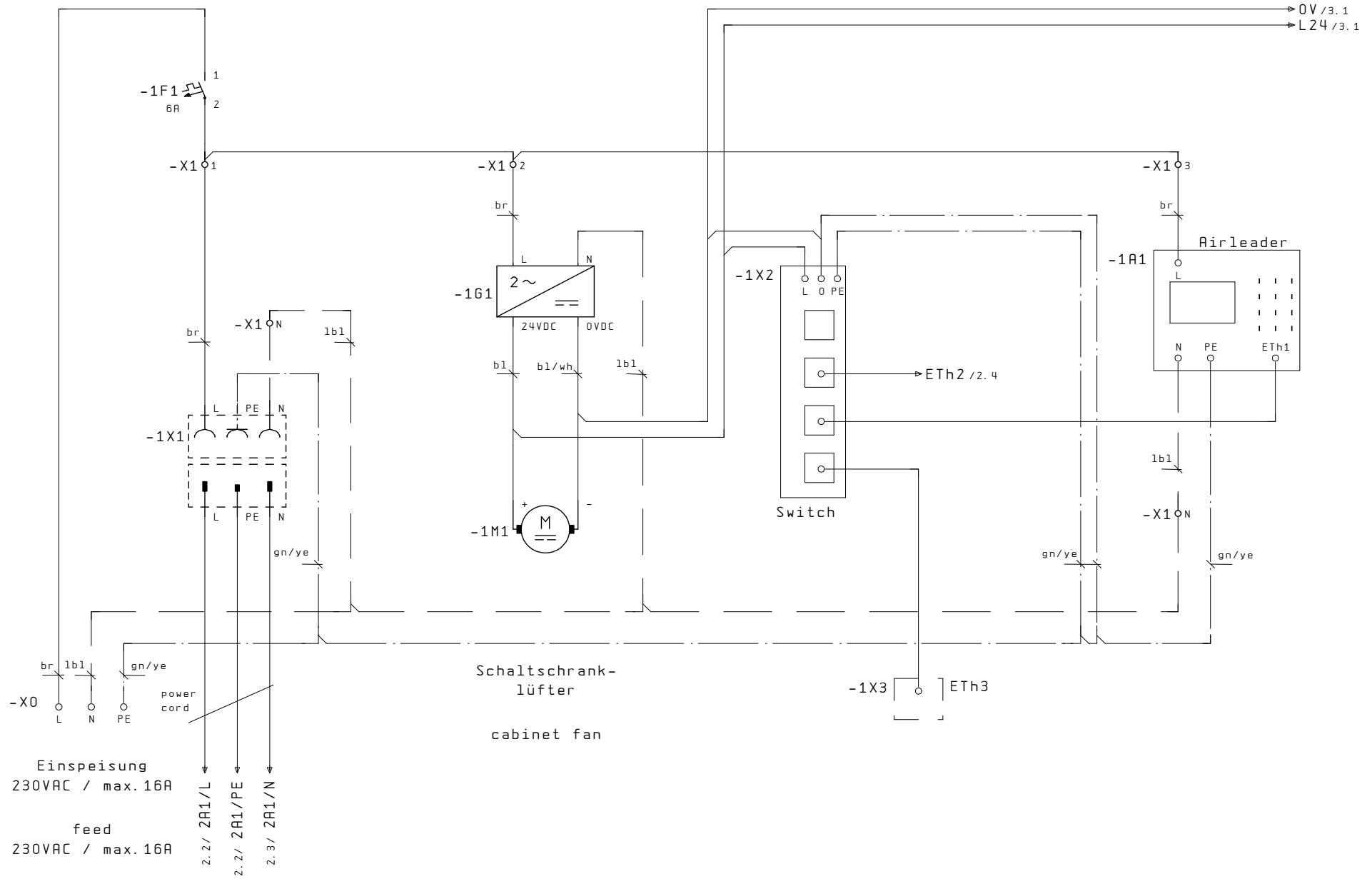

Einspeisung  
230VAC / max.16A

feed  
230VAC / max.16A

Schaltschrank-  
lüfter  
cabinet fan

Airleader

Switch

Airleader		Datum	Andreas Kubisch, Schaltschranke- Anlagentechnik, 75173 Pforzheim Lameystraße 37 Tel. 07231/415652 Fax 07231/419355		WF Steuerungstechnik GmbH Zeppelinstraße 7-9, 75446 Wiernsheim Tel07044/911100	Airleader	Einspeisung, Spannungsvers.	B1. 1 7 B1.
		Bearb.	Ers. f.					
		Gepr.	Ers. f.					
Änderung		Datum	Name		Ers. f.			





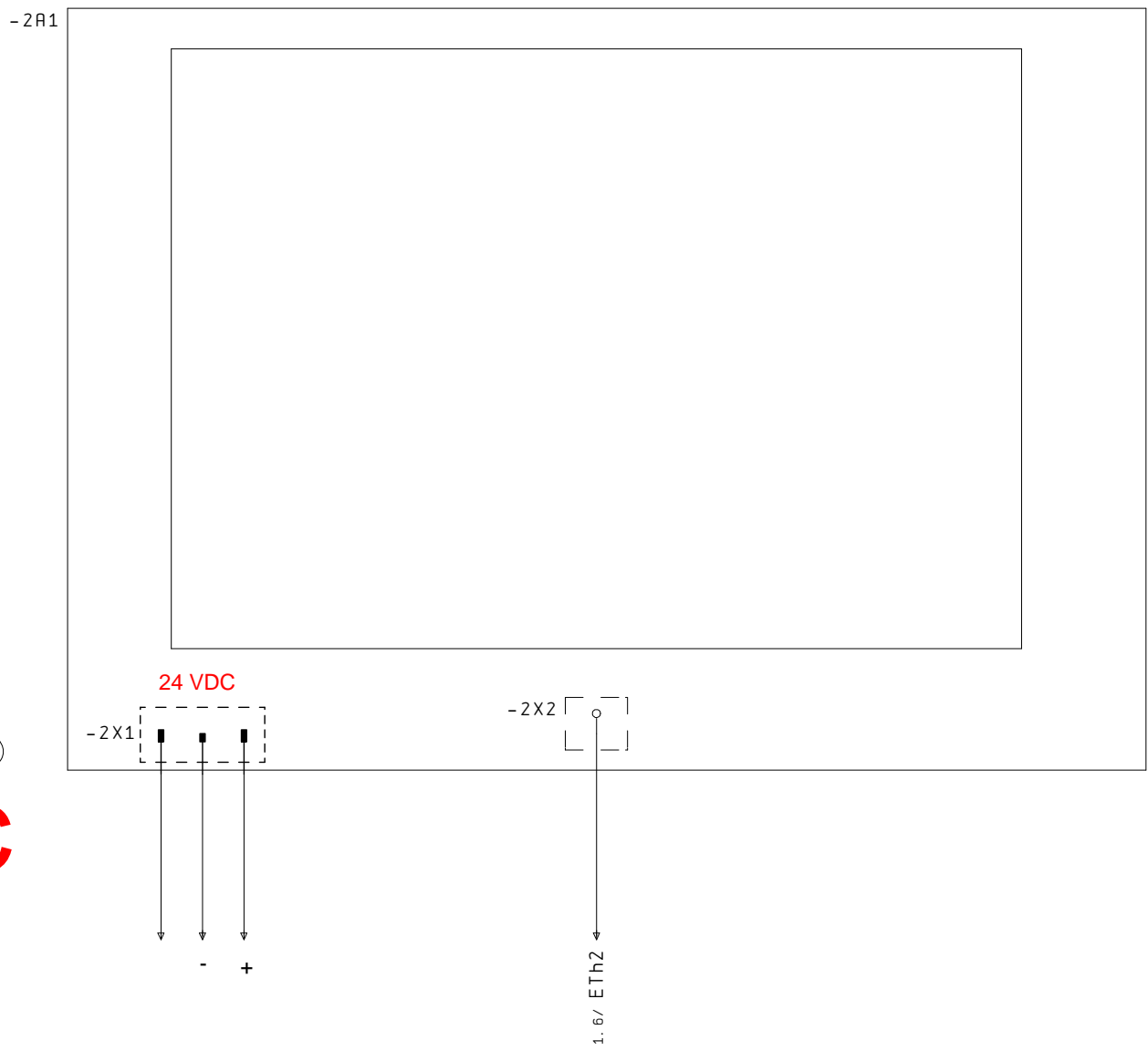

**24 VDC**

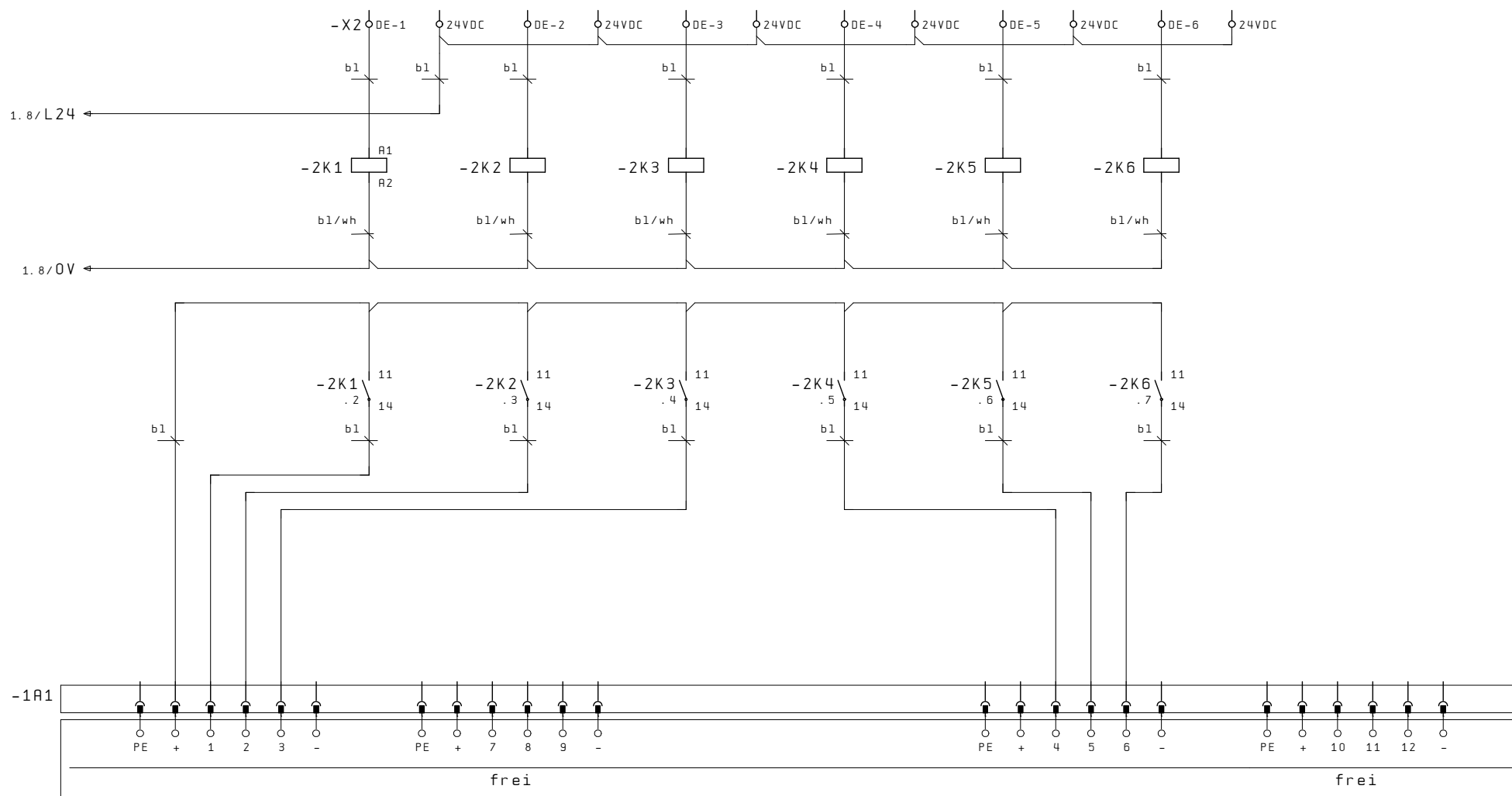

Airleader		Datum	Andreas Kubisch, Schaltschränke- Anlagentechnik, 75173 Pforzheim Lameystraße 37 Tel. 07231/415652 Fax 07231/419355			WF Steuerungstechnik GmbH Zeppelinstraße 7-9, 75446 Wiernsheim Tel07044/911100				=		
		Bearb.	AKO								+	
		Gepr.	28.09.11					Airleader		Industriecomputer	B1.	2
Änderung	Datum	Name	Norm	Urspr.	Ers. f.	Ers. d.						7 B1.





Druckprofil 2 3 4  
 Druckprofil 3  
 Druckprofil 4  
 11 -> 14 . 2    11 -> 14 . 3    11 -> 14 . 4    11 -> 14 . 5    11 -> 14 . 6    11 -> 14 . 7  
 Rangfolge 2 3 4

Airleader		Datum		Andreas Kubisch, Schaltschränke- Anlagentechnik, 75173 Pforzheim Lameystraße 37 Tel. 07231/415652 Fax 07231/419355		WF Steuerungstechnik GmbH Zeppelinstraße 7-9, 75446 Wiernsheim Tel07044/911100		=	
		Bearb.	AKO						+
Änderung	Datum	Name	Norm	Urspr.	Ers. f.		Airleader	Digitale Eingänge	B1. 3 7 B1.

Nur für Airleader  
im Metallschrank

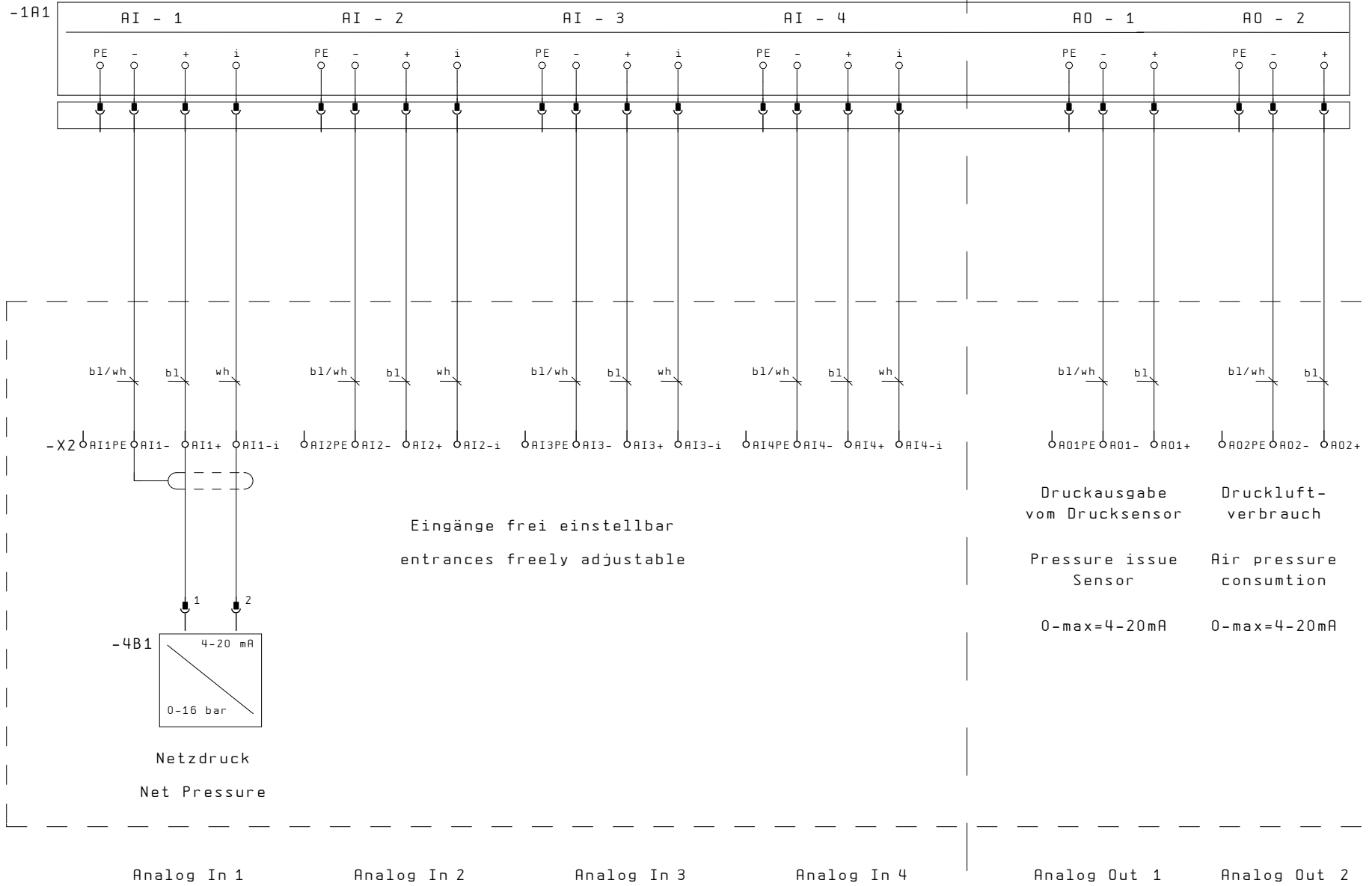
Steuerteil Control Section



Airleader		Datum	Andreas Kubisch, Schaltschränke- Anlagentechnik, 75173 Pforzheim Lameystraße 37 Tel. 07231/415652 Fax 07231/419355			WF Steuerungstechnik GmbH Zeppelinstraße 7-9, 75446 Wiernsheim Tel07044/911100				
		Bearb.	AKO							
		Gepr.	28.09.11							
Änderung	Datum	Name	Norm	Urspr.	Ers. f.			Airleader	Analoge Ein-/Ausgänge	B1. 4 7 B1.

Nur für Airleader  
im Metallschrank

Steuerteil Control Section

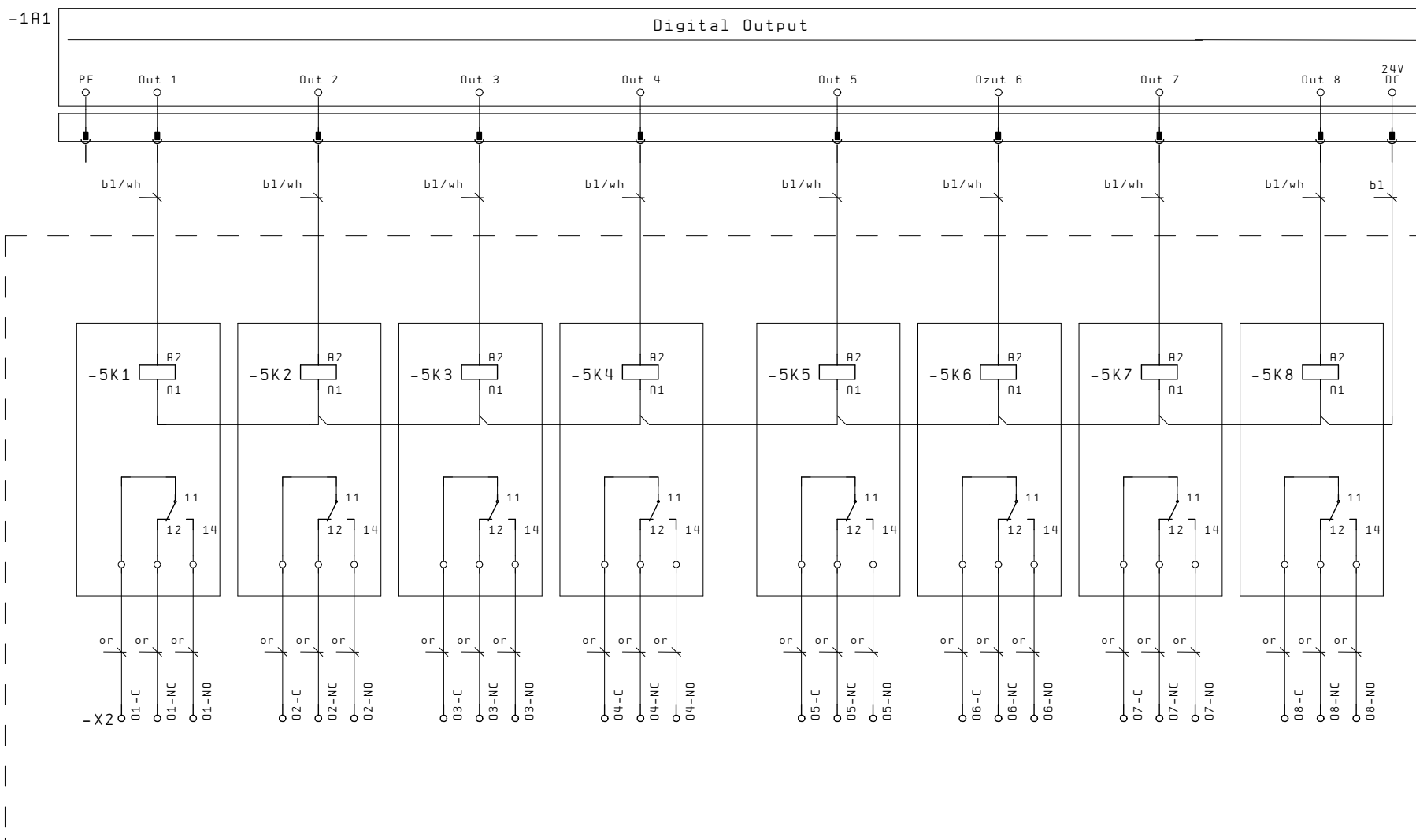

Optional

nur im Metallschrank  
lieferbar

only in metal  
housing

Alarm A1-1

Alarm A1-2

Alarm A1-3

Alarm A1-4

Kompressor  
Störung

Störung  
Module 17-24

Schaltuhr  
Ausgang 1

Schaltuhr  
Ausgang 2

Copressor  
fault

fault  
module 17-24

clock  
output 1

clock  
output 2

Airleader	Datum	Andreas Kubisch, Schaltschränke- Anlagentechnik, 75173 Pforzheim Lameystraße 37 Tel. 07231/415652 Fax 07231/419355			WF Steuerungstechnik GmbH Zeppelinstraße 7-9, 75446 Wiernsheim Tel07044/911100	Airleader	Digitale Ausgänge	=	+	B1. 5
	Bearb. AKO		Urspr.							
Änderung	Datum	Name	Norm							

Nur für Airleader  
im Metallschrank

Optional

nur im Metallschrank  
lieferbar

only in metal  
housing

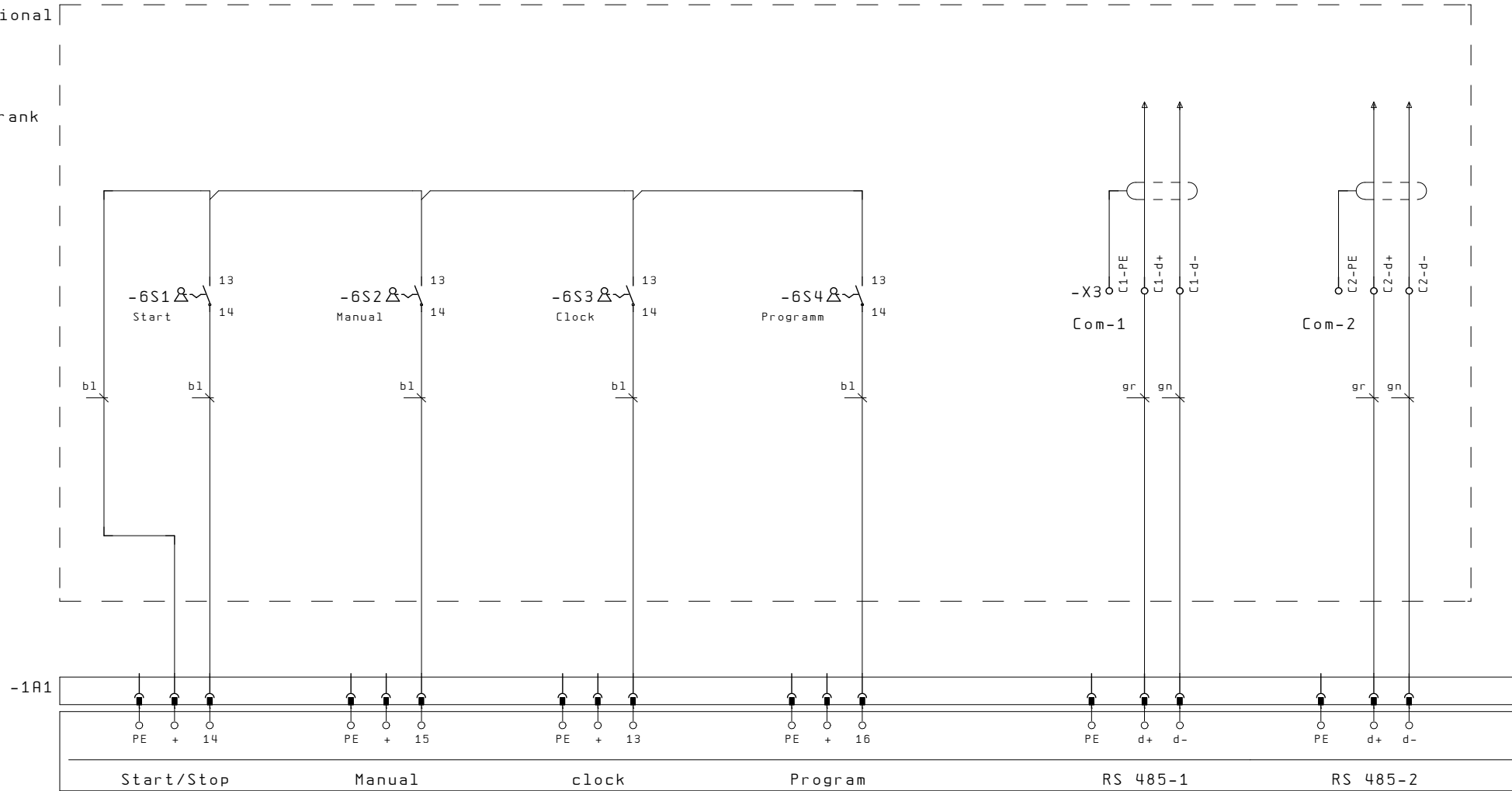

90-230 V

50-60 Hz

Kompressoren/Compressors

Steuerteil

Control Section

Airleader		Datum	Andreas Kubisch, Schaltschränke- Anlagentechnik, 75173 Pforzheim Lameystraße 37 Tel. 07231/415652 Fax 07231/419355			WF Steuerungstechnik GmbH Zeppelinstraße 7-9, 75446 Wiernsheim Tel07044/911100				
		Bearb.	AKO							
		Gepf.	28.09.11							
Änderung	Datum	Name	Norm	Urspr.	Ers. f.			Airleader	Schalter / RS 485	B1. 6 7 B1.

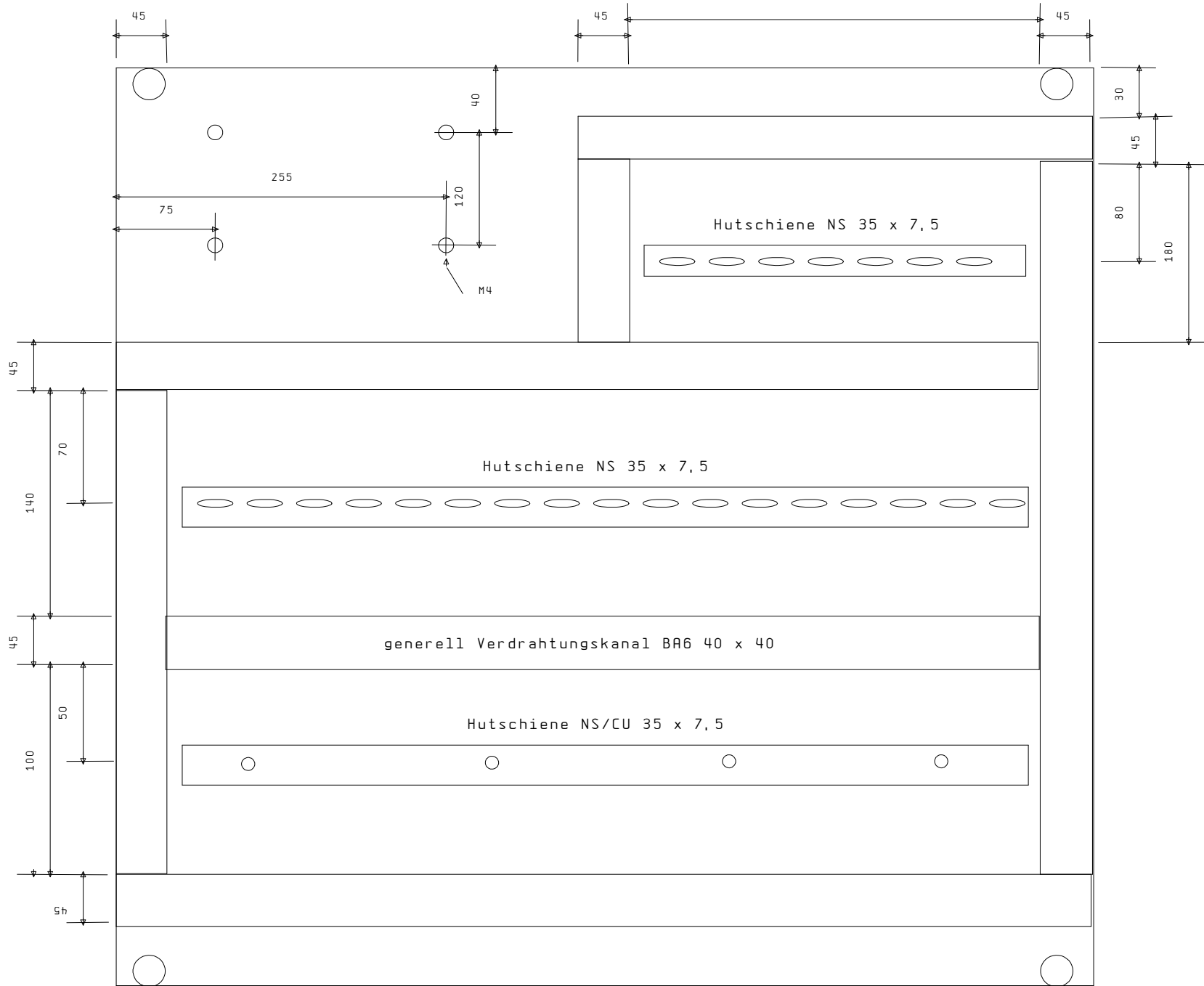

6

Änderung		Datum	Name	Norm	Urspr.	Ers. f.			Ers. d.	WF Steuerungstechnik GmbH Zeppelinstraße 7-9, 75446 Wiernsheim Tel07044/911100		B1. 7 7 B1.	